

■ 刹车灯更换步骤

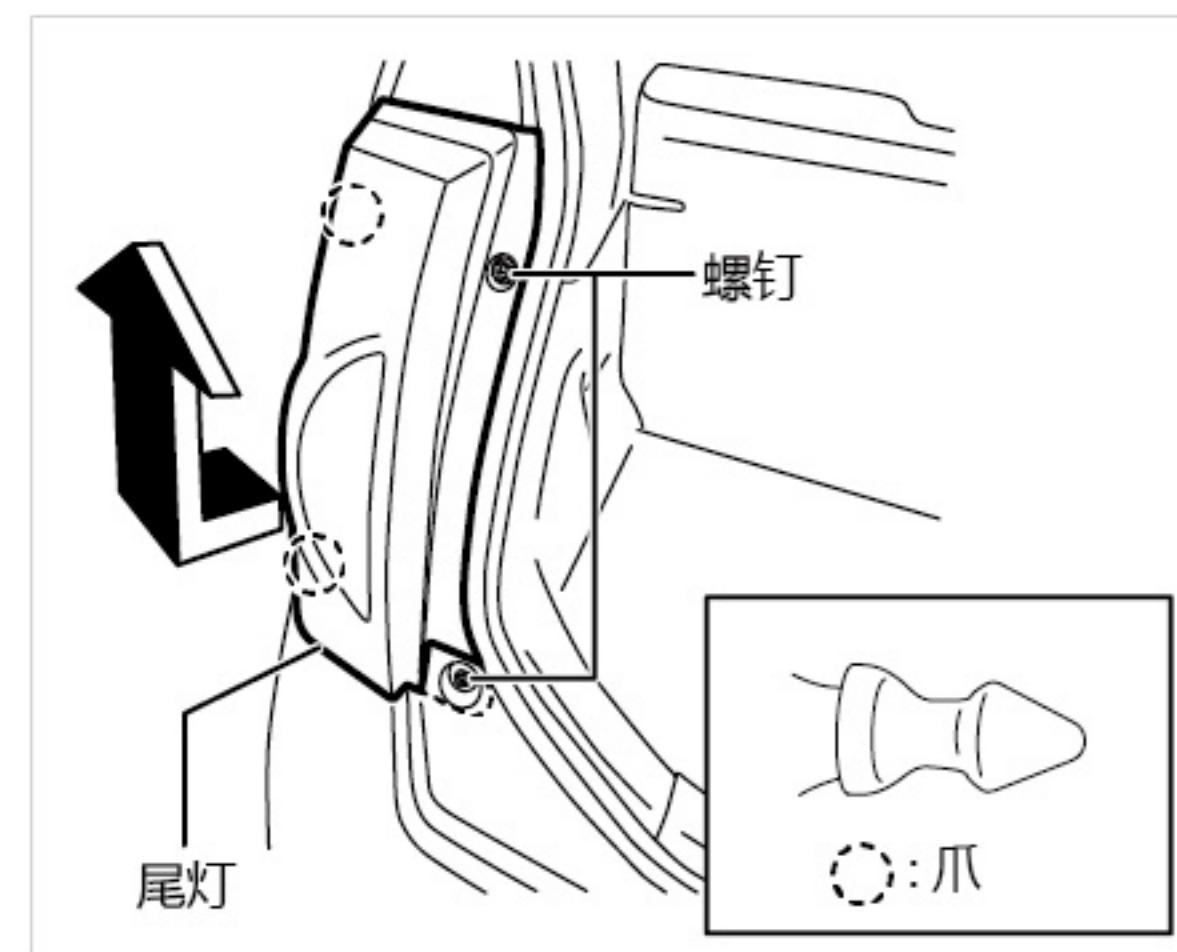

1. 拆下螺钉。
2. 沿着箭头方向移动尾灯，取下车体和尾灯的爪之间的咬合。

注意

· 尾灯的一部分嵌入后保险杠内，取下咬合时请注意不要损伤尾灯。

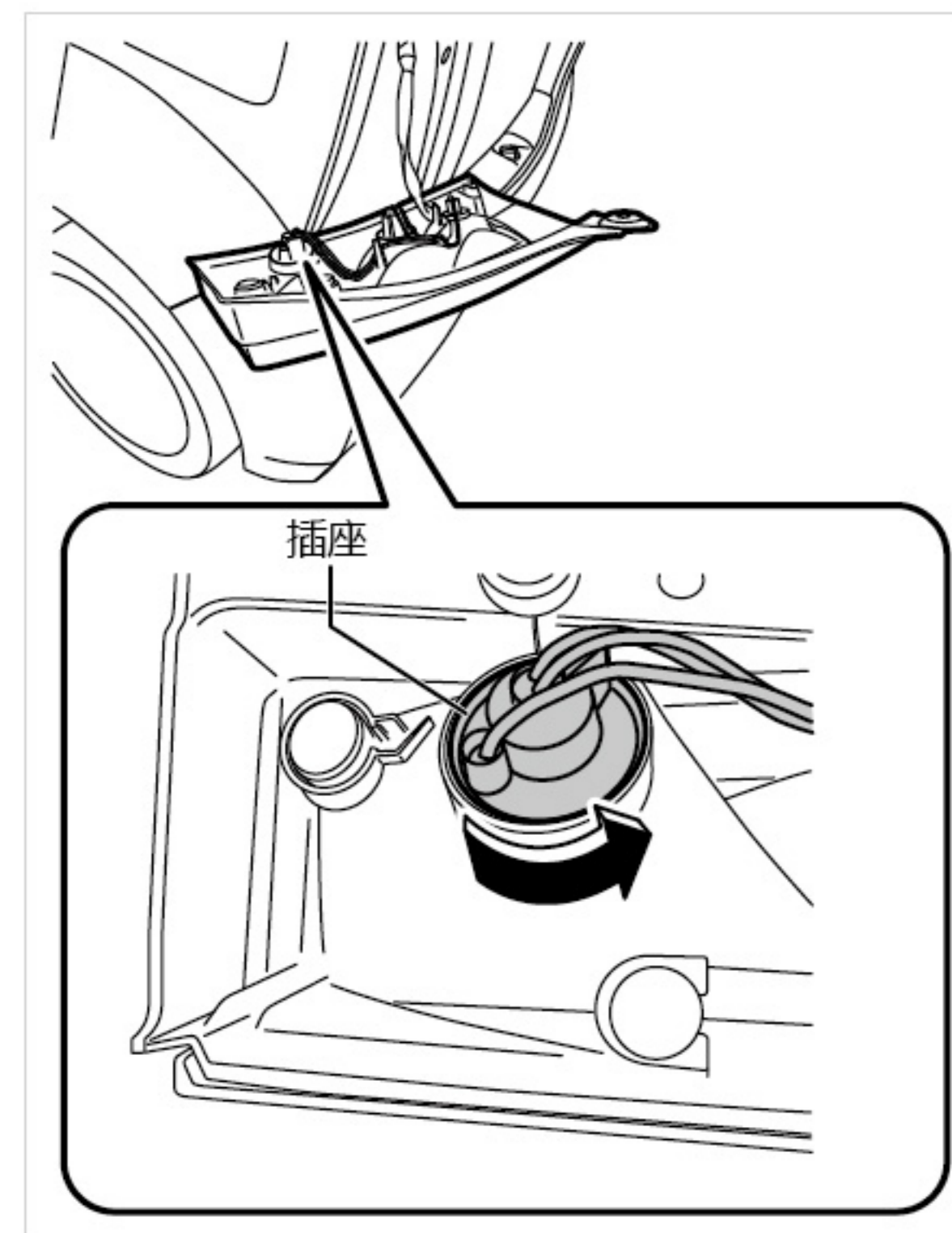

3. 沿箭头方向转动插座，将插座从尾灯上拆下。

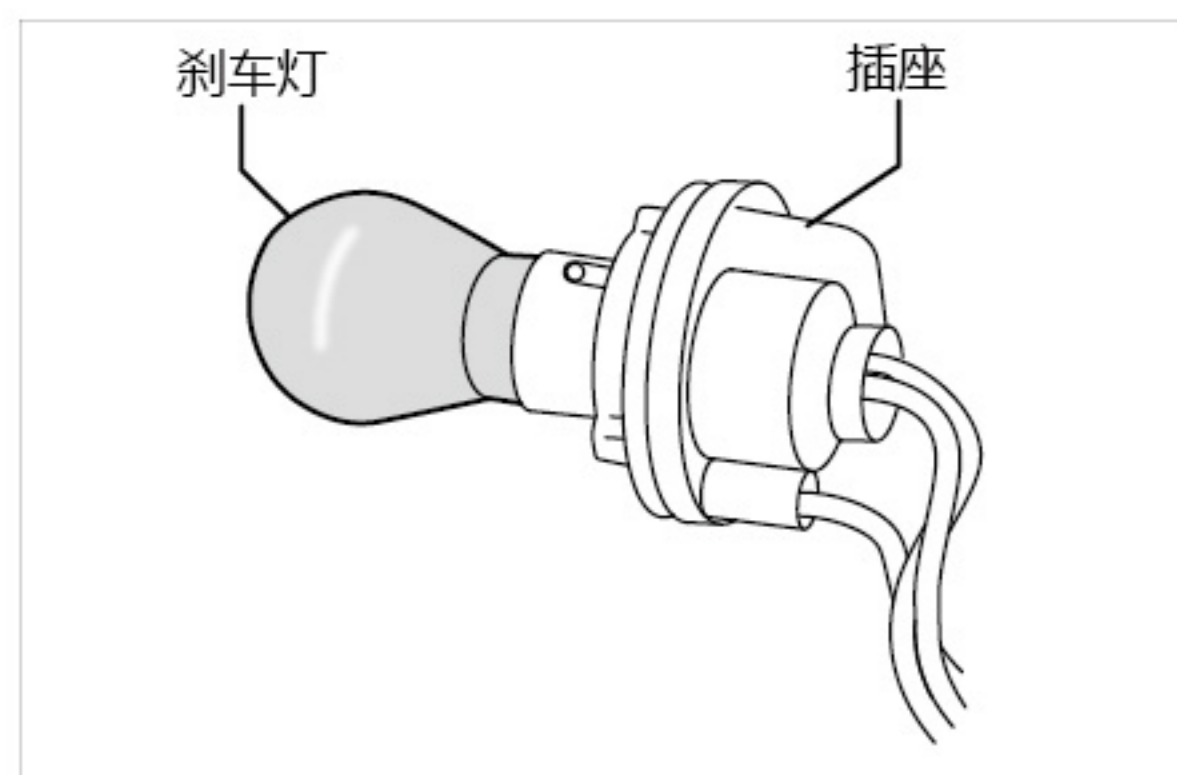

4. 将刹车灯从插座上拆下。
5. 更换刹车灯。



■ ブレーキ・ランプ交換手順

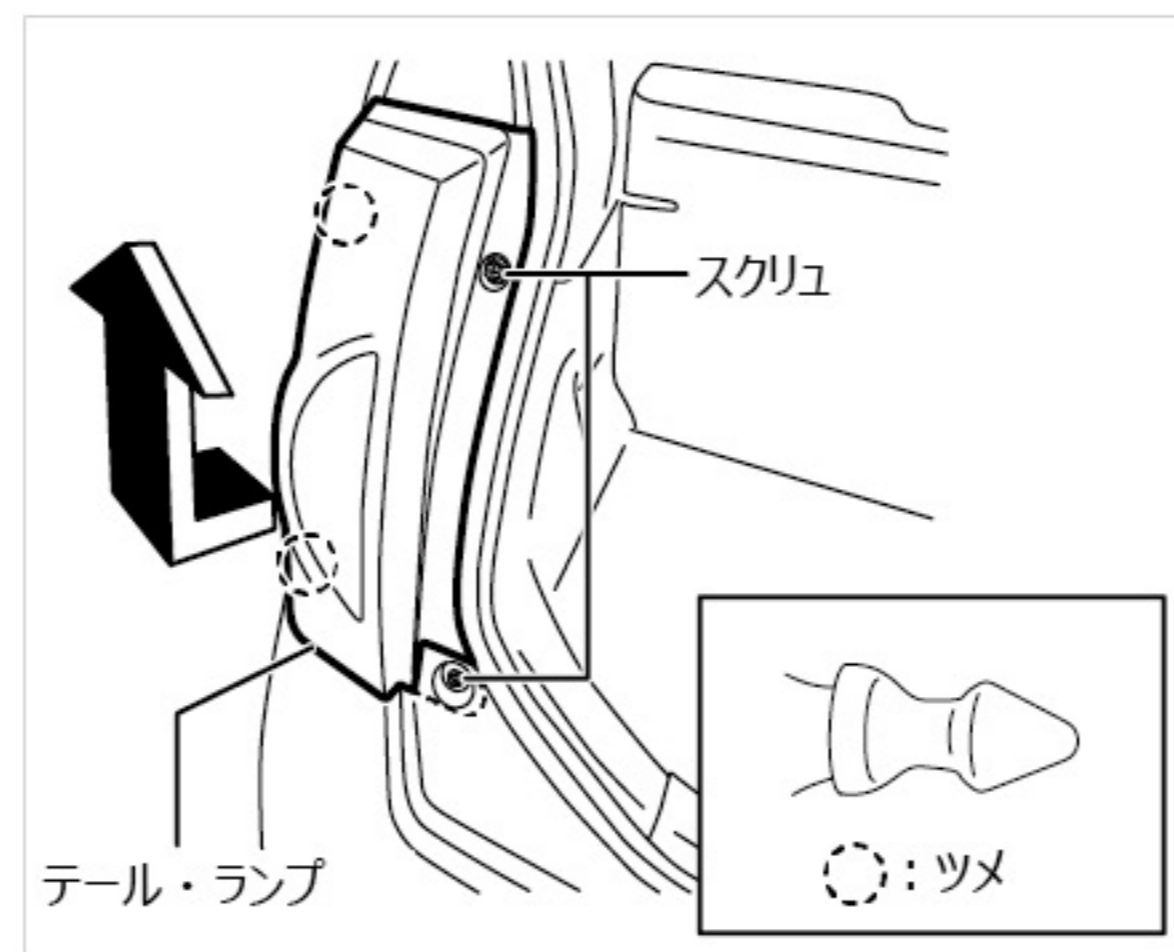

1. スクリューを取外す。
2. 矢印の方向にテール・ランプを動かして、ボディとテール・ランプのツメのかん合を外す。

注意

・テール・ランプの一部がリア・バンパーの内側に入っているため、かん合を外す際はテール・ランプに傷をつけないよう注意する。

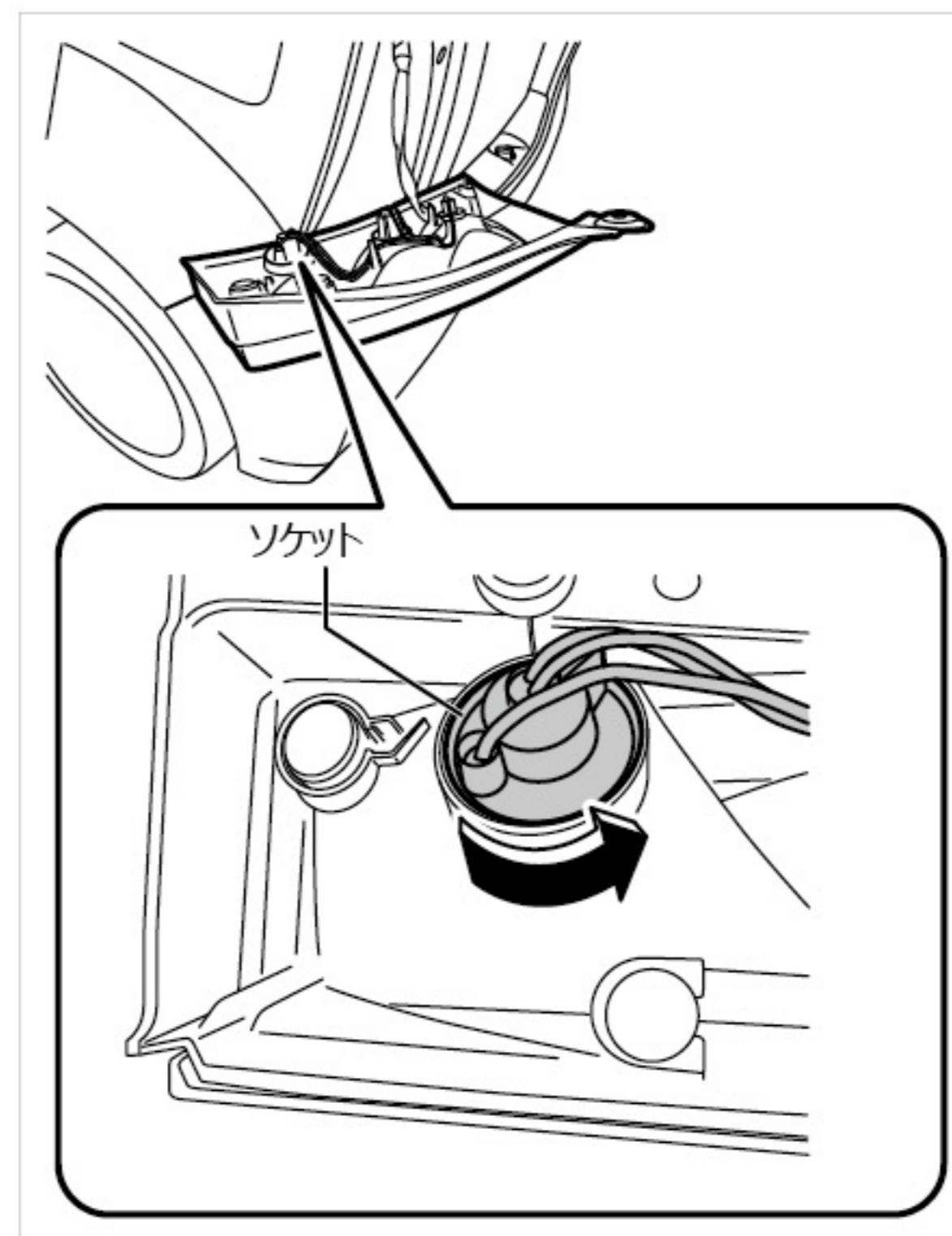

3. 矢印の方向にソケットを動かして、テール・ランプからソケットを外す。

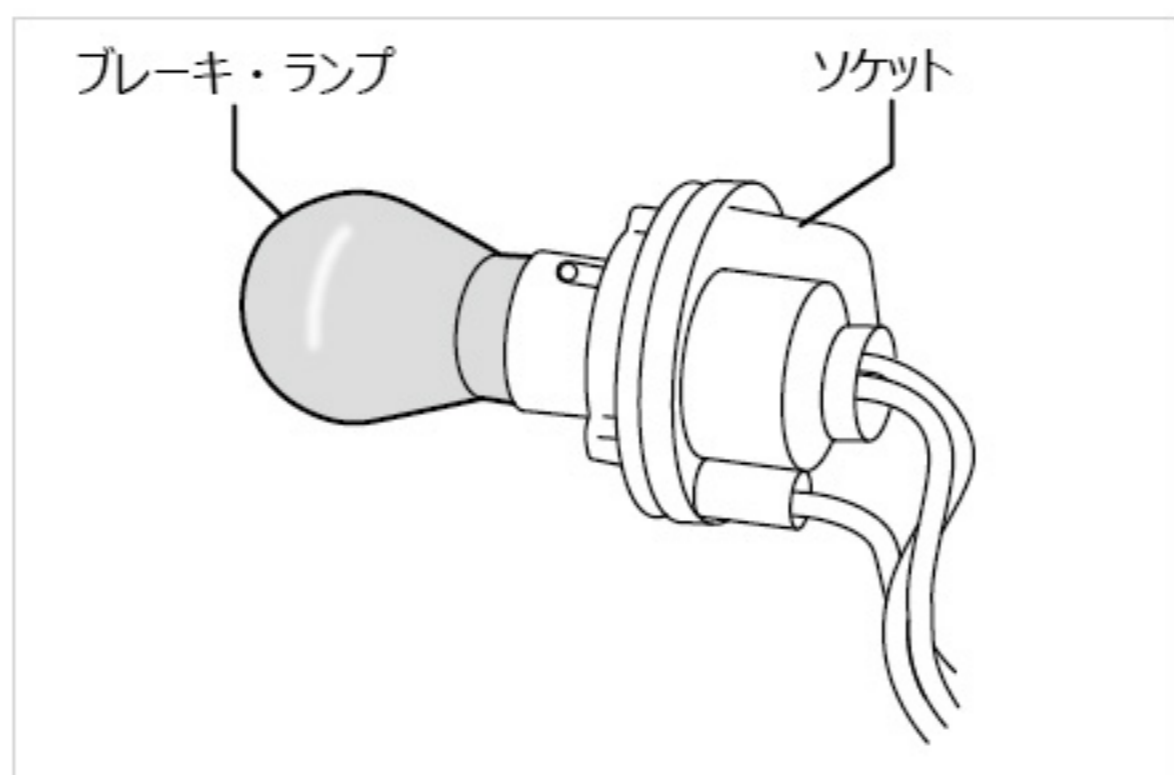

4. ソケットからブレーキ・ランプを取外す。
5. ブレーキ・ランプを交換する。



■ BRAKE LAMP REPLACEMENT PROCEDURE

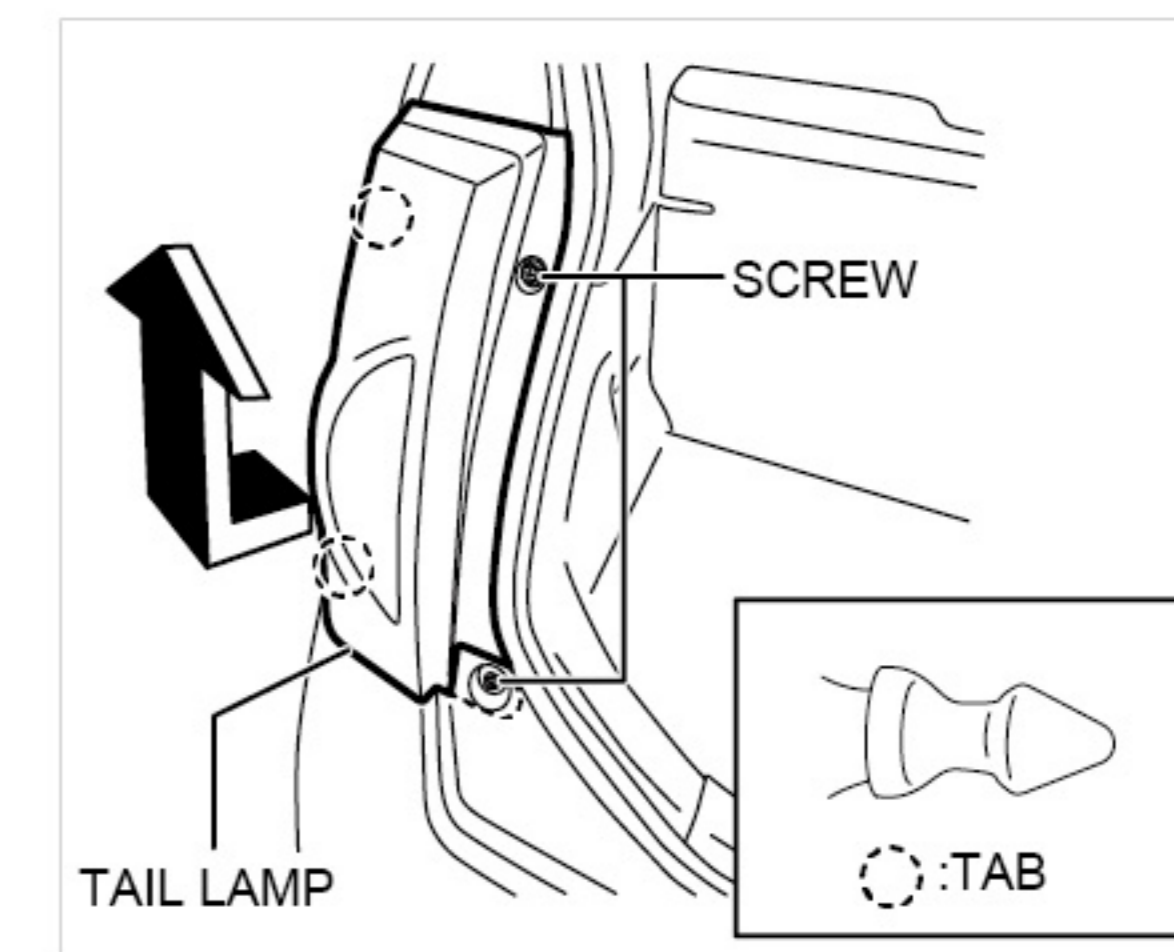

- 1.Remove the screws.
- 2.Move the tail lamp in the direction of the arrow and remove the tabs of the body and the tail lamp.

Caution

・ Since part of the tail lamp is inside the rear bumper, be careful not to scratch the tail lamp when removing the mating.

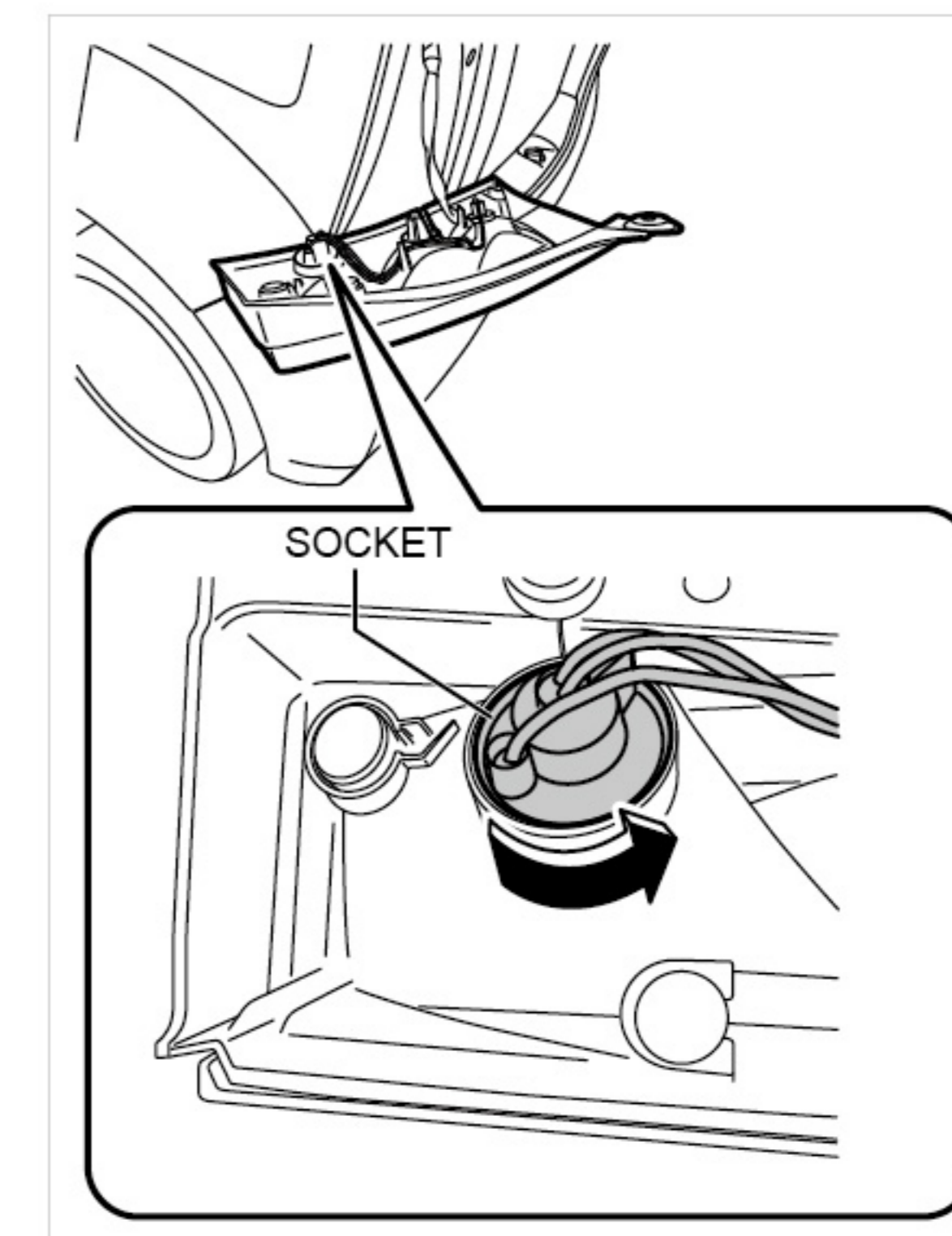

- 3.Move the socket in the direction of the arrow and remove the socket from the tail lamp.

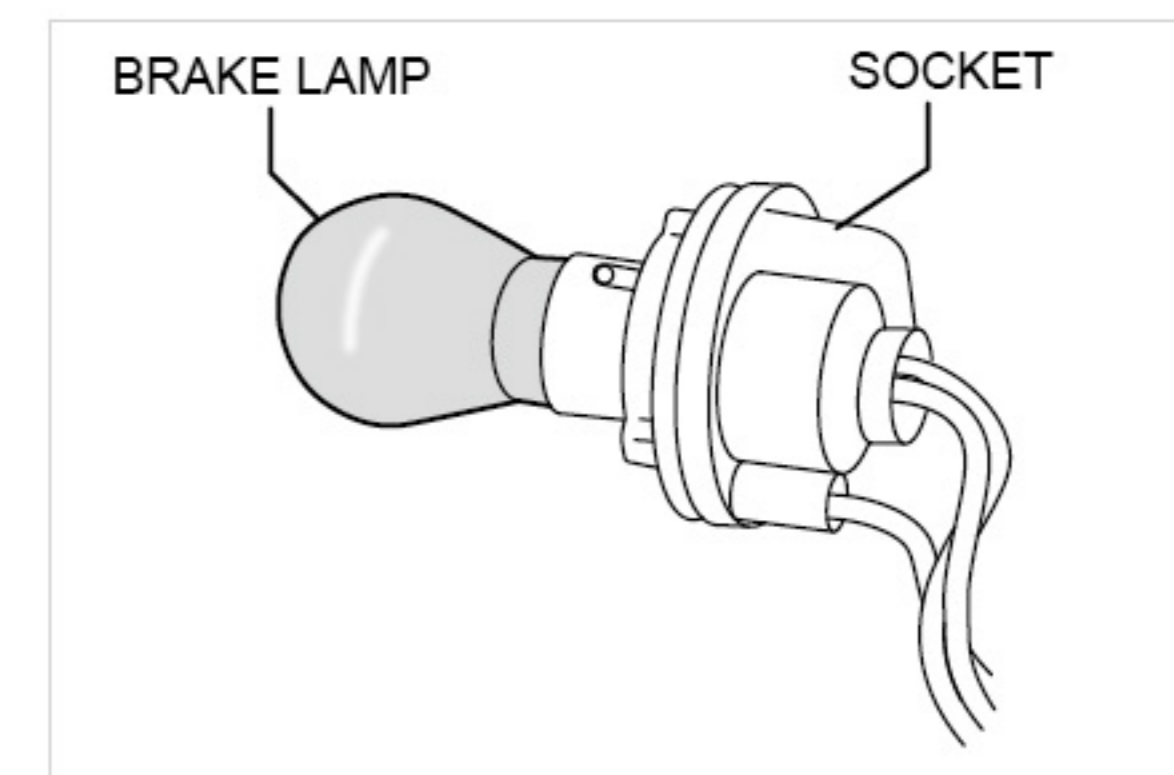

- 4.Remove the brake lamp from the socket.
- 5.Replace the brake lamp.